

Nous installons les décors dans les cadres dans nos locaux. Les attaches sont déjà fixées sur le cadre.

Pour l'installation, vous n'aurez qu'à fixer les équerres sur votre mur, y poser le cadre et réaliser le branchement électrique.

Attention, les chevilles fournies ne sont peut-être pas adaptées à votre mur. Veillez à mettre les chevilles adaptées au support.

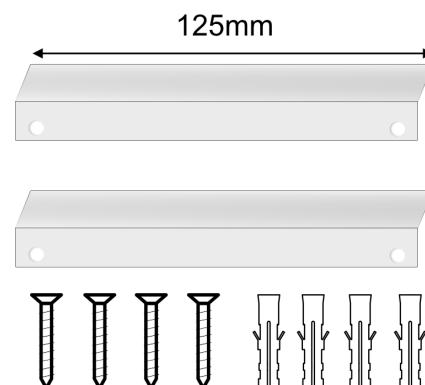

1 - Fixer les équerres au mur.

Les équerres doivent être séparées de 65cm.
Les équerres étant larges, une marge de $\pm 3\text{cm}$ est possible.

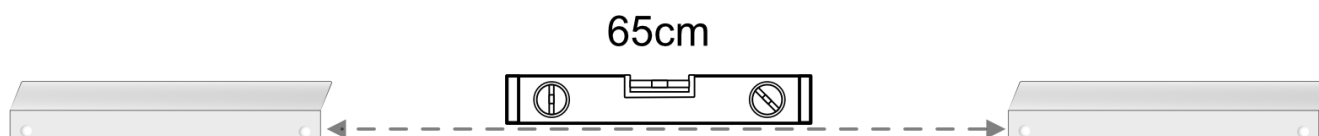

2 - Accrocher le cadre au mur.

Grâce au système d'accroche mis en place, une fois les équerres accrochées au mur, vous n'avez plus qu'à positionner le cadre sur celles-ci.

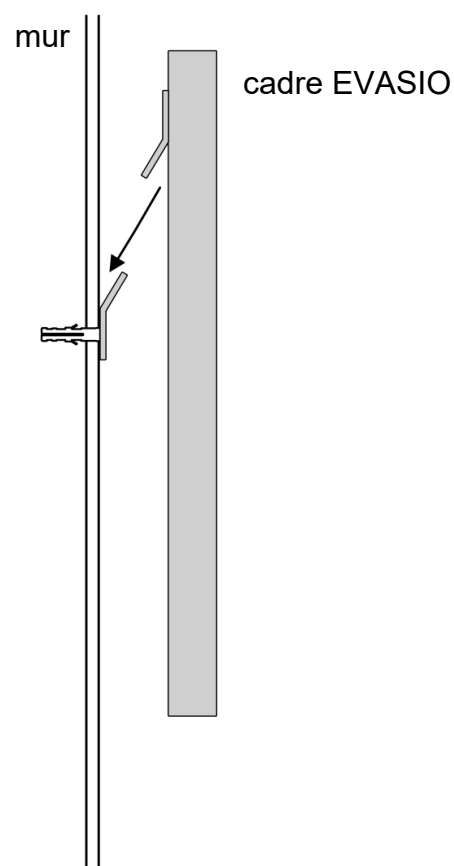

Vue de coupe

3 - Réaliser le raccord électrique.

Une fois le cadre bien accroché, décalez-le légèrement du mur afin de réaliser le branchement à l'arrière de celui-ci.